

EE 1750^M

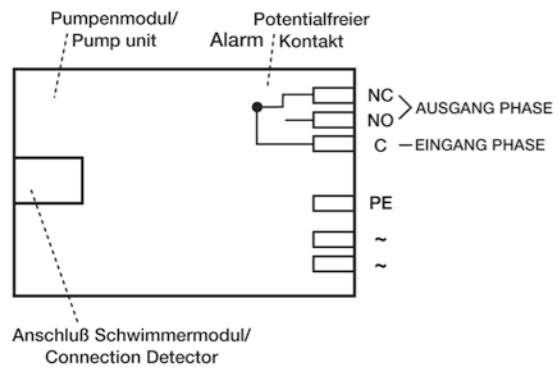

Unzulässige Einbaulage
Mounting position to avoid
Position de montage
Posizione di montaggio da evitare
Te vermijden montage opstellingen

LIEFERUMFANG / SCOPE OF SUPPLY

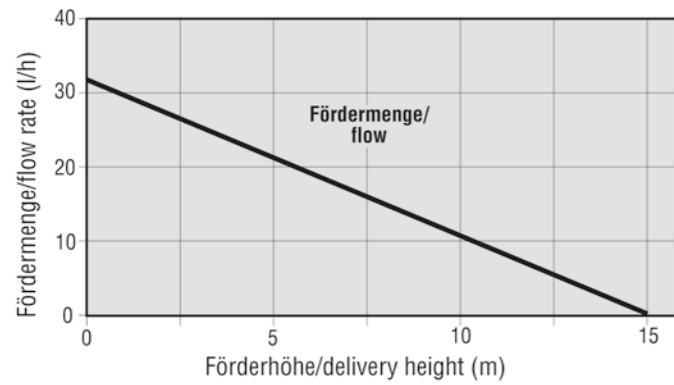
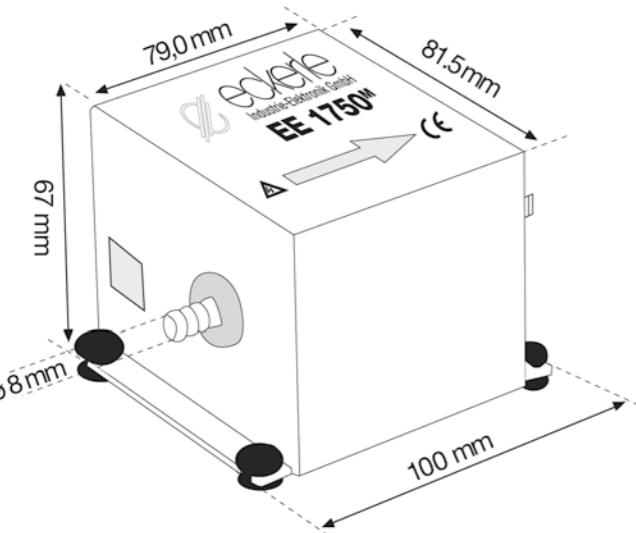

eckerle
Industrie-Elektronik GmbH

ZUBEHÖR / ACCESSORIES

Verlängerungskabel 3 m	Bestell-Nr. 22003
Verlängerungskabel 5 m	Bestell-Nr. 22005
Verlängerungskabel 10 m	Bestell-Nr. 22010
Schlauch 100 m Rolle Innend 6 mm x 1,5	Bestell-Nr. 22150
Extension cable 3 m	Ref.-No. 22003
Extension cable 5 m	Ref.-No. 22005
Extension cable 10 m	Ref.-No. 22010
Flexible piping ø 6 mm x 1,5 (100 m)	Ref.-No. 22150
Bloc de détection de 3 m	Réf.-Nr. 22003
Bloc de détection de 5 m	Réf.-Nr. 22005
Bloc de détection de 10 m	Réf.-Nr. 22010
Tube clair ø 6 mm x 1,5 (bobine 100 m)	Réf.-Nr. 22150
Blocco di rivelazione da 3 m	Ref.-Nr. 22003
Blocco di rivelazione da 5 m	Ref.-Nr. 22005
Blocco di rivelazione da 10 m	Ref.-Nr. 22010
Condetto flessibile ø 6 mm x 1,5 (100 m)	Ref.-Nr. 22150
Verlengkabel da 3 m	Bestell-Nr. 22003
Verlengkabel 5 m	Bestell-Nr. 22005
Verlengkabel 10 m	Bestell-Nr. 22010
Soepele Afvoerslang ø 6 mm x 1,5 (100 m)	Bestell-Nr. 22150

ERSATZTEILE/SPARE PARTS

Pumpenblock	Bestell-Nr. 900 5701 001
Schwimmermodul	Bestell-Nr. 900 1301 002
Pump unit	Ref.-No. 900 5701 001
Detector	Ref.-No. 900 1301 002

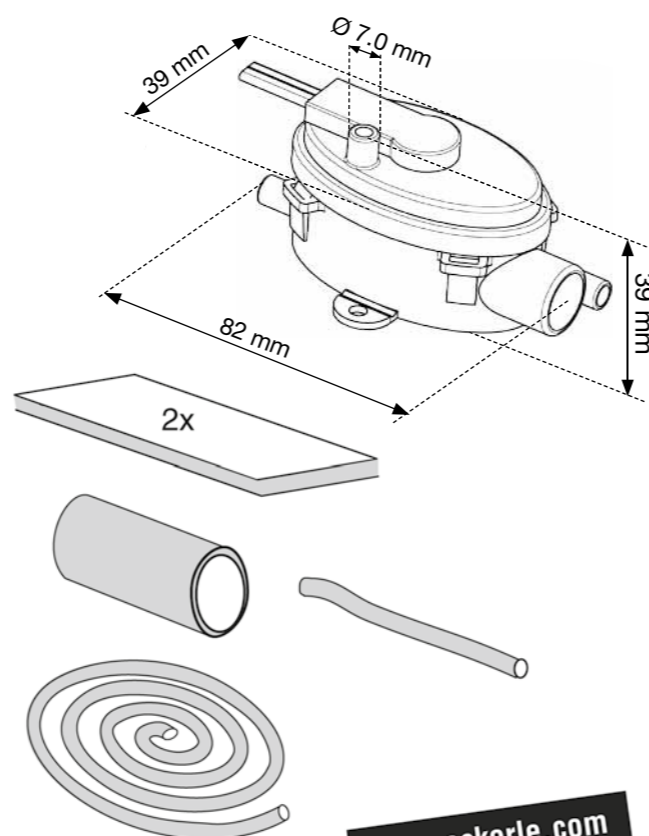
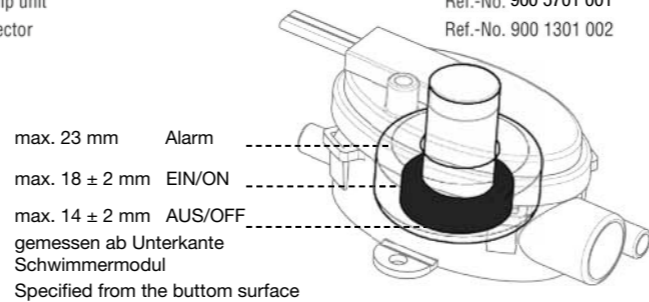

www.eckerle.com
info@eckerle.com

DEUTSCH

Die Kondensatpumpe EE 1750^M kann in Klimaanlage, Minisplit-, Decken- oder Wandgeräten integriert werden. Das Gerät besteht aus zwei Teilen: Pumpenblock und Schwimmermodul.

Technische Daten:

max. Fördermenge:	32 l/h	max. Förderhöhe:	15 m
max. Saughöhe:	3 m	Spannung:	230 V/50 Hz
Leistung:	40 VA		

1. INBETRIEBNAHME

1.1 Elektrischer Anschluss

Die Anschlussleitung von dem Pumpenblock an das Netz mit Querschnitt 3x0,75 mm² verlegen.

1.2 Elektrischer Anschluss der Alarmschaltung

ACHTUNG: Die Steuerung beinhaltet einen Schaltkontakt normal geschlossen. Spannung max. 230 VAC/VDC, Schaltstrom max. 8 A bei ohmscher Last.

Wir empfehlen Ihnen diesen Kontakt zur Abschaltung der Kälteproduktion, zum Schutz vor Kondensatüberlauf, einzusetzen (Relais und Schütz).

1.3 Wasser-Anschluss

Bei Minisplit-Wandgeräten wird das Schwimmermodul an das Ende der Ablaufleitung mit dem mitgelieferten Schlauchstück angeschlossen. Bei anderen Typen erfolgt der Anschluss an dem seitlichen Auslauf des Kondensatbehälters. Für Saug- und Druckleitungen zur Pumpe, ist ein Schlauch mit NW 6 zu verwenden.

Der Pumpenblock muss berührungssicher eingebaut werden. Eine Montage in feuchten oder Frost gefährdeten Räumen ist nicht zulässig.

1.4 Installation und Befestigung

Der Pumpenblock muss berührungssicher an den Befestigungslaschen und mit dem doppelseitigen Klebeband befestigt werden. Um den Pumpenblock herum etwas Raum freilassen, damit sich die Pumpe bei längerem Betrieb abkühlen kann. Den Pumpenblock nicht isolieren.

Das Schwimmermodul muss unbedingt waagrecht installiert werden. Der beidseitig klebende Moosgummi ist zur Befestigung des Schwimmermoduls vorgesehen. Entlüftungsschlauch des Schwimmerschalters so montieren, dass die Luft ungehindert entweichen kann.

2. BENUTZUNG

2.1 Allgemeiner Hinweis

Immer einen ausreichend hohen Behälter vorsehen, damit das nachlaufende Tauwasser nach Abschaltung bei Alarm von der Auffangwanne aufgenommen werden kann. Der Pfeil auf dem Pumpenblock gibt die Durchflussrichtung an. Überprüfen Sie, ob die Schläuche richtig angeschlossen sind. Vor Inbetriebnahme des Kondensatfördersystems muss die Anlage gründlich mit Wasser gereinigt werden, damit keine Metallsplinter und Fremdkörper die Funktion des Systems beeinträchtigen.

2.2 Funktionsweise

Schütten Sie Wasser in den Behälter der Klimaanlage. Überprüfen Sie, ob sich bei entsprechendem Wasserspiegel – die Pumpe ein- und ausschaltet. Um die Funktionsweise der Alarmschaltung zu überprüfen, ständig Wasser zuschütten, bis die Alarmpunktion ausgelöst wird (Abschaltung der Klimaanlage, akustisches oder visuelles Warnsignal, etc...).

2.3 Reinigung

Vorbeugende Wartung: jährlich vor Beginn der Saison. Das Schwimmermodul darf NUR mit alkoholfreien Mitteln gereinigt werden. Vergewissern Sie sich vor allen Arbeiten an der Anlage, besonders am Pumpenteil, dass die Anlage abgeschaltet und spannungsfrei ist. Nehmen Sie den Deckel ab und den Schwimmer heraus. Reinigen Sie das Schwimmermodul und den Schwimmer. **(Achtung: Magnet zeigt nach unten! Siehe Abbildung! Bitte beachten: An dem potentialfreien Relais kann noch Spannung anliegen!)**

3. SICHERHEIT

- der Alarmkontakt verhindert das Überlaufen (Abschaltung der Klimaanlage)
- Achtung!! Der potenzialfreie Kontakt ist immer anzuschließen!
- Temperaturschutzschalter im Pumpenblock, automatische Abschaltung bei: Temperatur über 100 °C am Schwingkolbenantrieb und selbständiges Wiederanlaufen nach Abkühlung
- Pumpe geerdet
- Sicherheitstransformator
- Gehäuseteile aus selbstlöschendem Werkstoff

4. GEWÄHRLEISTUNG

1 Jahr. Diese Gewährleistung gilt für Teile, die Materialschäden oder Herstellungsfehler aufweisen und beschränkt sich auf das Auswechseln oder die Reparatur der defekten Teile. Arbeitskosten und eventuelle sekundäre Schäden können in keinem Fall als Grundlage für eine Reklamation dienen. Die zurückgesendeten Geräte müssen vollständig und mit einer schriftlichen Aufstellung der festgestellten Mängel versehen sein.

Bei einer nicht konformen Installation oder bei Nichteinhaltung der Spezifikationen oder der Wartung lehnen wir jede Haftung ab.

Konformitätserklärung

Eckerle Industrie-Elektronik GmbH, Otto-Eckerle-Straße 12A, D 76316 Malsch erklärt, dass die Kondensatförderpumpe EE 1750^M folgenden Normen entspricht:

- EN 60 335-1
- EN 55 015

Alle angegebenen Daten dienen allein der Produktbeschreibung und sind nicht als zugesicherte Eigenschaften im rechtlichen Sinne zu verstehen. Technische Änderungen vorbehalten.

ENGLISH

The condensate pump EE 1750^M is suitable for integration in air conditioners- mini split, ceiling and wall mounted units. The unit comprises two parts: the pump unit and the float switch module.

Technical data:

Max. flow rate:	32 l/h
Max. delivery height:	15 m head
Max. suction height:	3 m head
Voltage:	230V/50 Hz
Output:	40 VA

1. START UP

1.1 Electric power connection

Connect the pump unit to the mains using a cable with cross-section 3x0.75 mm².

1.2 Electrical connection of alarm

NOTE: The control system includes a normally closed contact. Max. voltage 230 VAC/VDC, max. switching current 8 A admissible at resistive load.

We recommend using this contact to switch off low-temperature production, as a protection against condensate overflow (relay and contactor).

1.3 Water connection

For mini split wall-mounted units, connect the float switch module to the end of the discharge pipe using the supplied piece of hose. For other types, connect to the side outlet of the condensate tank. For suction and pressure pipes to the pump, use an NW6 hose.

The pump unit must be installed so as to prevent contact. Do not install in areas subject to humidity or frost.

1.4 Installation and mounting

Install the pump unit using the mounting straps and the double-sided adhesive cellular rubber so that it is protected against contact. Allow sufficient clearance around the pump unit to ensure that the pump is able to cool down after prolonged operation. Do not insulate the pump block. Do not install the floater inside the drip pan.

Always install the float switch module horizontally. Use the double-sided adhesive cellular rubber or the mounting plate to attach the float switch module. Drain tube should be mounted in a way, that air can disappear easily.

2. USE

2.1 General

Always use a container which is high enough to contain the condensation water which continues to run after the alarm switch-off. The arrow on the pump unit indicates the direction of flow. Check whether the hoses are connected properly. Before start-up of the condensate conveying system, clean the system thoroughly with water to eliminate any metal splinters and foreign bodies which might impair the proper functioning of the system.

2.2 Procedure

Pour water into the air conditioner tank. Check whether the pump switches on and off when the water rises/drops. To check the operation of the alarm switch, keep adding water until the alarm function is triggered (cut-out of air conditioner, audible or visual warning signal, etc.)

2.3 Cleaning

Preventive maintenance: annually before the start of the season. The float switch module may be cleaned only with non-alcoholic products. Always ensure before commencing work on the system and, in particular, the pump section, that the system is switched off and de-energized. Take off the lid and remove the float. Clean the float switch module and the float. **(Note: Magnet pointing downwards! Refer to Figure! Attention: Potential free contact can still be under power!)**

3. SAFETY

- The alarm contact prevents any overflow (cut-out of air conditioner)
- Note!! The potential-free contact has to be wired in any case!
- Thermal protection switch in pump unit, automatic switch-off at temperature over 100°C at the piston drive and automatic re-start after cooling
- Grounded pump
- Safety isolating transformer
- Housing components manufactured from self-extinguishing materials

4. WARRANTY

1 year. This warranty covers all parts with material or manufacturing faults. The buyer's only remedy is the replacement or repair of the defective parts. In no case can labour costs and any consequential damage be cited as a basis for a complaint. Any returned units must be complete and must be accompanied by a written list of the defects ascertained.

We are unable to accept any liability in case of nonconforming installation or noncompliance with the specifications or maintenance recommendations.

Declaration of conformity

Eckerle Industrie-Elektronik GmbH, Otto-Eckerle-Straße 12A, D-76316 Malsch declares that the condensate pump EE 1750^M complies with the following standards:

- EN 60 335-1
- EN 55 015

All data contained in these specifications are solely intended to describe the product and do not constitute warranted characteristics in the legal sense. Subject to technical change.

FRANÇAIS

La pompe de condensats EE 1750^M peut être intégrée dans les climatiseurs, les appareils mini-splits, au plafond ou muraux. Elle est composée de deux éléments : bloc-pompe et module à flotter.

Débit max. :	32 l/h
Hauteur max. de refoulement :	15 m
Hauteur max. d'aspiration :	3 m
Tension :	230V/50 Hz
Puissance :	40 VA

1. MISE EN SERVICE

1.1 Raccordement électrique

Relier la ligne d'alimentation (présentant une section de 3x0,75 mm²) du bloc-pompe au secteur.

1.2 Raccordement électrique du circuit d'alarme

ATTENTION : la commande comporte un contact de commutation normalement fermé. Tension max. 230 V CA/V CC, courant de commutation max. 8 A admissible avec la charge ohmique.

Nous vous recommandons d'utiliser ce contact pour interrompre la production de froid et comme protection contre le risque de débordement (relais et contacteur électromagnétique).

1.3 Prise d'eau

Dans le cas d'appareils mini-splits muraux, le module à flotter est raccordé à l'extrémité de la conduite de décharge avec le tuyau joint. Dans le cas d'autres modèles, le raccordement a lieu au niveau de la sortie latérale du réservoir à condensats. Utiliser un tuyau de diamètre normal 6 pour les conduites d'aspiration et de refoulement vers la pompe.

Le bloc-pompe doit être monté de manière à être protégé contre les contacts avec d'autres surfaces. Le montage dans des locaux humides ou non protégés contre le gel est interdit.

1.4 Installation et fixation

La fixation de la pompe, le bloc ne devant pas être en contact avec d'autres éléments, se fait au moyen de l'adhésif double face et des encoches prévues. Laisser un espace vacant autour du bloc-pompe afin que la pompe puisse refroidir en cas de service prolongé. Ne pas isoler le bloc-pompe.

Le module à flotteur doit absolument être place à l'horizontale au moyen du film collant double.

2. UTILISATION

2.1 Remarque générale

Il faut toujours prévoir un réservoir suffisamment haut pouvant recueillir les condensats s'écoulant après l'arrêt provoqué par l'alarme. La flèche sur le bloc-pompe indique le sens d'écoulement. Assurez-vous que les tuyaux soient correctement raccordés.

Avant de mettre le système de relevage en service, il faut nettoyer à fond l'installation avec de l'eau afin d'éviter que des copeaux métalliques et des corps étrangers n'altèrent le fonctionnement du système.

2.2 Fonctionnement

Versez de l'eau dans le réservoir du climatiseur. Vérifiez que la pompe se mette en marche et s'arrête avec le niveau d'eau correspondant. Pour contrôler le fonctionnement du circuit d'alarme, ajouter de l'eau en permanence jusqu'à ce que l'alarme se déclenche (arrêt du climatiseur, signal d'avertissement acoustique ou optique, etc.).

2.3 Nettoyage

Entretien préventif : une fois par an avant le début de la saison. Nettoyez le module à flotteur uniquement avec des produits sans alcool. Avant tous travaux au niveau de l'installation, assurez-vous que celle-ci, et en particulier le bloc-pompe, est à l'arrêt et hors circuit. Retirez le couvercle et le flotteur. Nettoyez le module à flotteur et le flotteur.

(Attention : l'aimant est tourné vers le bas ! Voir illustration!)

3. SÉCURITÉ

- Le contact d'alarme empêche le débordement (arrêt du climatiseur).
- ATTENTION !! Le contact sans potentiel doit toujours être branché !
- Disjoncteur de protection thermique dans le bloc-pompe, arrêt automatique avec : température supérieure à 100 °C au niveau de l'entraînement à piston oscillant et remise en marche automatique après refroidissement
- Pompe à la terre
- Transformateur de sécurité
- Éléments du boîtier en matière auto-extinguible

4. GARANTIE

1 an. Cette garantie est valable pour les éléments présentant des dommages de matériel ou des vices de fabrication et est limitée au remplacement ou à la réparation des éléments défectueux. Les frais de travail et tout dommage secondaire éventuel ne sauraient, en aucun cas, être la base d'une réclamation. Les appareils retournés doivent être accompagnés d'une liste complète par écrit des vices constatés.

Nous rejetons toute responsabilité en cas d'installation non conforme ou de non respect des spécification ou de l'entretien.

Déclaration de conformité

Eckerle Industrie-Elektronik GmbH, Otto-Eckerle-Straße 12A, D 76316 Malsch déclare que la pompe de condensats EE 1750^M répond aux normes suivantes :

- EN 60 335-1
- EN 55 015

Toutes les données mentionnées servent uniquement à décrire le produit et ne sauraient être interprétées comme des propriétés certaines dans le sens juridique. Sous réserve de modifications techniques

ITALIANO

La pompa di estrazione condensa EE 1750^M può essere installata all'interno di impianti di climatizzazione, con minisplit oppure con attrezzature da soffitto o da parete. Il dispositivo è composto da due parti: il blocco pompa ed il modulo galleggiante.

Dati tecnici:

Portata max. :	32 l/h	Voltaggio:	230V/50 Hz
Prevalenza max. :	15 m	Potenza:	40 VA
Aspirazione max. :	3 m		

1. MESSA IN SERVIZIO

1.1 Collegamento elettrico

Collegare il blocco pompa alla rete usando cavi di sezione 3x0,75 mm².

1.2 Collegamento elettrico del circuito d'allarme

ATTENZIONE:

Il comando prevede un contatto di commutazione normalmente chiuso. Voltaggio max. 230 VAC/VDC, corrente di commutazione ammissibile max. 8 A con carico ohmico.

Consigliamo l'uso di questo contatto per interrompere la produzione del freddo e per la protezione contro il trabocco della condensa (relé e contattore).

1.3 Collegamento idraulico

Nei condizionatori da parete tipo minisplit il modulo del galleggiante viene collegato alla fine del tubo di scarico con il manicotto a corredo. Sulle altre versioni il modulo viene collegato allo scarico laterale del serbatoio di condensa.

Utilizzare tubi flessibili da DN6 per realizzare i collegamenti idraulici di aspirazione e di mandata della pompa. Il blocco pompa deve essere installato in modo tale da risultare protetto contro scariche elettriche. Non è ammissibile il montaggio in ambienti umidi o esposti al gelo.

1.4 Montaggio e fissaggio

Installare la pompa usando le cinghie e la gomma adesiva doppia faccia in modo proteggerla contro contatti. Lasciare spazio libero attorno al blocco pompa, per permettere alla pompa di raffreddare in caso di esercizio prolungato. Non isolare il blocco pompa.

È importante installare in posizione orizzontale il modulo del galleggiante. La gommaspugna bi-adesiva e/o la piastra previsti per il montaggio del modulo del galleggiante.

2. USO:

2.1 Istruzioni generali

Usare sempre un serbatoio sufficientemente alto affinché l'acqua di condensa, che fuoriuscirà dopo lo spegnimento dell'allarme, possa essere raccolta nel serbatoio stesso. La freccia sul blocco pompa indica la direzione di passaggio.

Verificare il corretto collegamento dei tubi flessibili. Prima di mettere in servizio il sistema di estrazione condensa, pulire l'impianto a fondo con acqua, per evitare che schegge metalliche e corpi estranei possano pregiudicare il funzionamento del sistema.

2.2 Funzionamento

Immettere acqua nel serbatoio dell'impianto di climatizzazione. Verificare l'accensione e lo spegnimento della pompa a raggiungimento dei corrispondenti livelli dell'acqua. Per verificare il funzionamento del circuito d'allarme, aggiungere acqua fino a quando non scatta la funzione d'allarme(spegnimento dell'impianto di climatizzazione, segnale d'allarme acustico oppure visivo, ecc. ...).

2.3 Pulizia

Manutenzione preventiva: da effettuarsi ogni anno ad inizio stagione. È necessario pulire il modulo galleggiante con prodotti non alcolici. Prima di ogni intervento sull'impianto ed in particolare sul gruppo pompa, assicurarsi che l'impianto sia spento e scollegato dall'alimentazione elettrica. Rimuovere il coperchio ed estrarre il galleggiante. Pulire il modulo del galleggiante ed il galleggiante stesso.

(Attenzione: la calamita è rivolta verso il basso! Vedi figura!)

3. SICUREZZA

- il contatto di allarme previene il rischio di trabocco (l'impianto di climatizzazione viene spento).
- Attenzione!! Il contatto a potenziale zero è sempre da collegare!
- interruttore di protezione termico all'interno del blocco pompa; spegnimento automatico in caso di temperatura superiore a 100 °C sul motore della pompa con nuovo avviamento automatico a raffreddamento avvenuto.
- pompa messa a terra
- trasformatore di sicurezza
- componenti della carcassa in materiale autoestinguente

4. GARANZIA

1 anno. La garanzia è valida per le parti con difetti di materiale o di produzione ed è limitata alla sostituzione o riparazione dei pezzi difettosi. In nessun caso potranno essere avanzate richieste di indennizzo per costi di mano d'opera ed eventuali danni indotti. Le apparecchiature restituite dovranno essere complete ed accompagnate da una descrizione scritta dei difetti riscontrati.

In caso di installazione non conforme o mancato rispetto delle specifiche o della manutenzione decliniamo ogni responsabilità.

Dichiarazione di conformità

Eckerle Industrie-Elektronik GmbH, Otto-Eckerle-Straße 12A, D 76316 Malsch dichiara che la pompa di estrazione condensa EE 1750^M risponde alle seguenti norme:

- EN 60 335-1
- EN 55 015

I dati di cui sopra sono stati forniti esclusivamente ai fini della descrizione del prodotto e non possono essere interpretati come caratteristiche legalmente. Con riserva di modifiche tecniche.

NL

De condensaatpomp EE 1750^M kan in bijna elke air-conditioning-installatie van het type mini-split-, plafond- of muurbevestiging worden geplaatst.Het apparaat bestaat uit 2 delen: de pomp en het vlottergedeelte.

Technische gegevens:

capaciteit (max.):	32 l/h	Max.doorvoerhoogte:	15 m
Max. aanzuighoogte:	3 m	Aansluitspanning:	230 V / 50 Hz
Opgenomen vermogen:	40 VA		

1. INGEBRUIKNEMING

1.1 Elektrische aansluiting

De pomp dient met een kabel bestaande uit drie aders elk met een doorsne-de van 0.75 mm² aan het net te worden aangesloten.

1.2 Elektrische aansluiting van het alarm

Let op: De schakeling bevat een NC kontakt. Een spanning van ten hoogste 230 VAC/DC en een schakelstrom van ten hoogste 8 A bij ohmse belasting is toelaatbaar.

Ter afschakeling van de koeling en om het overlopen van het condensatiewater te vermijden raden wij u aan dit kontakt te gebruiken. (Relais en automatische schakelaar)

1.3 Wateraansluiting

Bij air-conditioning-installaties, type mini-split wordt het vlottergedeelte aan het einde van de afvoerleiding met het meegeleverde stuk slang aangesloten.

Bij andere types wordt het vlottergedeelte aan de zich op de zijkant bevindende afvoer van de condensatiewatertank aangesloten.

Voor de zuig- en persleidingen van de pomp moet een slang met NW 6 worden toegepast.

De pomp moet zo worden bevestigd, dat hij niet kan worden aangeraakt. De pomp mag niet in vochtige of gekoelde ruimtes worden gemonteerd. De vlotterschakelaar niet op metalen oppervlakken plaatsen.

1.4 Het installeren en bevestigen

Monteer de pompmodule aan de bevestigingsogen en met dubbelzijdig plakband zodat het tegen contact beschermd is. Rond om de pomp moet ruimte ter afkoeling worden vrijgelaten. De pomp niet isoleren.

Het vlottergedeelte mag alleen horizontaal worden bevestigd. Voor het bevestigen van het vlottergedeelte dient het dubbelzijdig kleverige schuimgummieband.

2 GEBRUIK

2.1 Opmerking

Gebruik altijd een condensatiewaterbak die hoog genoeg is om het nog afvloeiende condensatiewater, dat bij afschakeling door het alarm nog doorstroomt, op te vangen.

De pijl op de pomp geeft de doorstroomrichting aan. Controleer of de slangen goed zijn aangesloten. Voor het in bedrijf nemen van het condensaatvoersysteem moet de installatie grondig met water te worden gereinigd, zodat metalen of andere vreemde deeltjes worden verwijderd en de funktie van het systeem niet kunnen beïnvloeden.

2.2 Werking

Vul de bak van de air-conditioning-installatie met water en ga na of bij een overeenkomstige waterstand de pomp wordt in-resp- uitgeschakeld. Om de alarminstallatie te controleren dient de bak zover te worden gevuld totdat het alarmkontakt aanspreekt. (Afschakeling van de air-conditioning-installatie, akoestisch of visueel signaal)

2.3 Onderhoud

Preventief onderhoud: jaarlijks voor het begin van het seizoen. Reinig het vlottergedeelte alleen met non-alcoholische producten. Alvorens met de reiniging te beginnen dient de installatie en in het bijzonder de pomp te worden afgeschakeld.Deksel verwijderen en de vlotter er uit nemen. Vlottergedeelte en de vlotter reinigen.

(Let op dat de magneet naar beneden wijst! Zie figuur!)

3 VEILIGHEID

- alarmkontakt verhindert het overlopen (afschakeling van de air-conditioning-installatie)
- LET OP: Het potentiaalvrij alarmcontact altijd aansluiten!
- Thermische beveiliging van de pomp, automatische afschakeling bij een temperatuur hoger dan 100 °C aan de oscillerende zuigeraandrijving alsmede automatische inschakeling bij afkoeling.
- Pomp geaard.
- Veiligheidstransformator
- Het huis is vervaardigd van zelfdovend materiaal.

4 GARANTIE

1 jaar. Deze garantie geldt voor alle onderdelen die materiaalschadeof fabricatiefouten vertonen. De garantie beperkt zich tot de vervanging of reparatie van de defekte onderdelen.
Noch werken voor de vervanging noch direkte en/of indirekte kosten worden geaccepteerd. De apparaten die ons worden teruggezonden moeten compleet zijn en voorzien van een schriftelijke verklaring der vastgestelde gebreken.

Wij kunnen niet aansprakelijk worden gesteld indien de installatie niet correct werd uitgevoerd of de specificatie en het onderhoud niet werden opgevolgd.

Overeenstemmingsverklaring

Eckerle Industrie-Elektonik GmbH, Otto-Eckerle-Straße 12A, 76316 Malsch verklaart dat de condensaatpomp EE 1750^M met de volgende normen overeenkomt:

- EN 60 335-1
- EN 55 015

De voornoemde gegevens dienen uitsluitend en alleen ter beschrijving van de installatie en kunnen niet als gegarandeerde eigenschappen worden beschouwd. Wij behouden ons het recht voor technische veranderingen voor.

POLSKI

Pompa do odprowadzania skroplin EE1750^M ma zastosowanie w matych splitowych, płaskich sufitowych oraz naściennych urządzeniach klimatyzacyjnych.
Pompa składa się z dwóch części: z napędu pompy w obudowie z elementami elektronicznymi, oraz pływaka sterującego pompą.

max. wydajność:	32 l/h bez przeciwnisienia
max. wysokość podnoszenia:	15 m
max. wysokość ssania:	3 m
Napięcie:	230 V / 50 Hz
Pobór mocy:	40VA

1. Instrukcja uruchomienia pompy

1.1 Podłączenie do sieci elektrycznej

Podłączyć przewody elektryczne do pompy wykorzystując przewody urządzenia klimatyzacyjnego, lub osobne przewody do sieci. Przewody elektryczne powinny mieć przekrój 0,75 mm². Oba urządzenia należy zabezpieczyć wyłącznikiem FI (nie ujęty dostawą). Wyłącznik FI podłączany jest na fazę i na przewód zerowy. Dodatkowo należy podłączyć na fazę bezpiecznik 630mA, zgodnie z normą IEC 345.

Uwaga! Pompa powinna mieć stałe napięcie, niezależnie od urządzenia klimatyzacyjnego, aby w razie awarii urządzenia klimatyzacyjnego, pompa mogła odprowadzić powstające skropliny. Przed uruchomieniem starannie zamknąć pokrywę pompy.

1.2 Elektryczne podłączenie wyłącznika bezpieczeństwa

Sterowanie wyłącznika bezpieczeństwa przejmuje wolny od potencjału przekaźnik o max. dopuszczalnym obciążeniu do 8 A / 230 V. Niezbędne jest dopasowanie odpowiedniego przekroju przewodu elektrycznego. Proponujemy Państwu podłączenie tego przekaźnika w związku z tym, że przekaźnik ten umożliwia wyłączenie urządzenia klimatyzacyjnego zabazpieczając je przed przelaniem, czyli przekroczeniem dopuszczalnego stanu skroplin, względnie włączenie alarmu (o ile taki został podłączony).

1.3 Podłączenie hydrauliczne

W splitowych urządzeniach naściennych pływak dołączany jest do rurki odprowadzającej skropliny za pomocą osobnej rurki gumowej (w załączeniu). W innych typach urządzeń klimatyzacyjnych pływak montowany jest do bocznego wypływu. Jako przewod śsący i ciśnieniowy należy stosować przewód giętki o średnicy wewnętrznej nominalnej 6 mm. W wyposażeniu kompletnej pompy znajduje się przewód łączący pływak z pompą (6 mm), jak również przewód giętki o średnicy 4 mm, stosowany w celu odpowietrzenia pływaka. Przewód ten montowany jest na poziomy króciec pokrywy pływaka i powinien być ułożony pionowo, aby skropliny pozostały w przewodzie w momencie nagłego dopływu skroplin do pływaka. Po uruchomieniu się pompy natychmiast opada poziom skroplin w przewodzie odpowietrzającym. Napęd pompy należy zamontować w miejscu łatwo dostępnym. Niedopuszczalne jest zanurzenie pompy w cieczach oraz montaż w pomieszczeniach wilgotnych.

1.4 Instalacja pompy i jej zamocowanie - wymagania montażowe

Napęd pompy powinien być zamocowany wewnątrz urządzenia klimatyzacyjnego. W urządzeniach sufitowych w wolnych miejscach między stropem a sufitem. Mocowanie pompy odbywa się za pomocą obustronnie klejącej taśmy (w wyposażeniu pompy), lub poprzez bezpośrednie przykręcenie pompy wykorzystując otwory w obudowie pompy. **Ważne!** Pozostawienie wolnej przestrzeni wokół pompy zapewni jej odpowiednie chłodzenie i tym samym zabezpieczy ją przed przegrzaniem. Pompa nie wymaga dodatkowej obudowy lub izolacji. Pompa i pływak powinny być tak zainstalowane aby dostęp do nich był łatwy. **Pływak powinien być instalowany poziomo.** Załączona w dostawie, obustronnie klejąca taśma służy do mocowania pływaka np. na odpowiedniej konstrukcji montażowej. Przewód odpowietrzający pływak powinien być wyprowadzony pionowo tak, aby bez przeszkód mogło dojść do odpowietrzania pływaka.

2. Instrukcja uruchomienia pompy

2.1 Wskazówki ogólne

Strzałka narysowana na górnej powierzchni obudowy pompy wskazuje kierunek przepływu cieczy. Należy sprawdzić czy przewody zostały prawidłowo podłączone. Ważny jest dobór wysokości pojemnika zbiorczego, który powinien pomieścić dodatkowy napływ skroplin, już po włączeniu się wyłącznika bezpieczeństwa, wyłączającego równocześnie urządzenie klimatyzacyjne.

2.2 Sprawdzenie działania pompy

W pierwszej kolejności należy jednorazowo stopniowo nalać wodę do urządzenia klimatyzacyjnego, a następnie sprawdzić czy pompa się włącza i wyłącza (jak tylko poziom wody się obniży). W celu kontroli prawidłowego działania wyłącznika bezpieczeństwa konieczne jest stałe dolewanie wody, aż do momentu w którym wyłącznik zadziała, to znaczy do momentu wyłączenia się urządzenia klimatyzacyjnego, lub uruchomienia alarmu (o ile taki został podłączony).

2.3 Ogólne uwagi dotyczące utrzymania i konserwacji

Profilaktyczne czyszczenie modułu pływakowego powinno być wykonywane przed rozpoczęciem sezonu. **Przed przystąpieniem do w/w czynności należy się upewnić, że pompa oraz urządzenie klimatyzacyjne wyłączone są z prądu tzn. nie znajdują się pod napięciem. UWAGA! Proszę zwrócić uwagę, że przekaźnik wolny od potencjału może znajdować się jeszcze pod napięciem!** Do podstawowych czynności należy: oczyszczenie pływaka oraz obudowy. W pierwszej kolejności należy zdjąć pokrywę pływaka, i styropianowy pływaczek z obudowy. Teraz można przystąpić do oczyszczenia obudowy oraz pływaka z osadu. Przy prowadzeniu dezynfekcji klimatyzatora oraz myciu czujnika modułu pływakowego, prosimy nie stosować środków dezynfekujących zawierających alkohol. Oczyszczoną obudowę oraz styropianowy pływak (magnesem w dół) należy umieścić z powrotem w obudowie, a następnie starannie założyć pokrywkę pływaka, tak aby usłyszeć, że pokrywka zatrasnęła się na dolnej części pływaka. Na zakończenie niezbędne jest przeprowadzenie testu funkcjonowania urządzenia, zgodnie z pkt.2.b niniejszej instrukcji. Jeżeli urządzenie klimatyzacyjne zostało zainstalowane w pomieszczeniach przemysłowych o dużym zanieczyszczeniu pyłami (pyły przemysłowe, papierowe) należy prace oczyszczające wykonywać stosunkowo często, ze względu na ewentualne zabrudzenie skroplin.

3. Warunki bezpieczeństwa

- Pompa wyposażona jest w wolny od potencjału przekaźnik, wyłącznik bezpieczeństwa, który włącza urządzenie klimatyzacyjne, zabezpieczając je w ten sposób przed przelaniem skroplin
- Czujnik termiczny znajdujący się w pompy zapewnia automatyczne wyłączenie się pompy w momencie, gdy temperatura napędu pompy przekroczy 100° C, i automatycznie włączenie jej przy spadku temperatury
- Pompa ma podłączenie uzemiaenia
- Pompa zawiera transformator bezpieczeństwa
- Obudowa pompy wykonana jest z materiału ognioodpornego i samogaszącego

4. Gwarancja

Udzielamy gwarancji na 1 rok od momentu dostawy. Gwarancja obejmuje części w których stwierdzono braki materiałowe lub wykonawcze (konstrukcyjne), i ogranicza się do wymiany lub naprawy uszkodzonych części. Koszty eksploatacji jak również szkody wtórne nie są objęte niniejszą gwarancją. Kompletne urządzenie należy przesłać do nas i załączyć opis stwierdzonej usterki. Za szkody powstałe w wyniku nieprawidłowego instalowania oraz niedotrzymanie wymogów technicznych instalacji i utrzymania nie ponosimy odpowiedzialności.

Oświadczenie

Firma Eckerle Elektronik GmbH, Otto-Eckerle-Str. 12a, 76316 Malsch oświadcza, że:
Pompa do odprowadzania skroplin EE1750^M odpowiada wymogom norm:

- EN 60 335-1
- EN 55 015

Dystrybutor: Fa. ELCHEM, Os. Rusa 44/2, 61-245 Poznań	www.elchem.pl
-------------------------------------------------------	---------------